

PALISADA Z NARZUTEM KAMIENNYM

skala 1:50

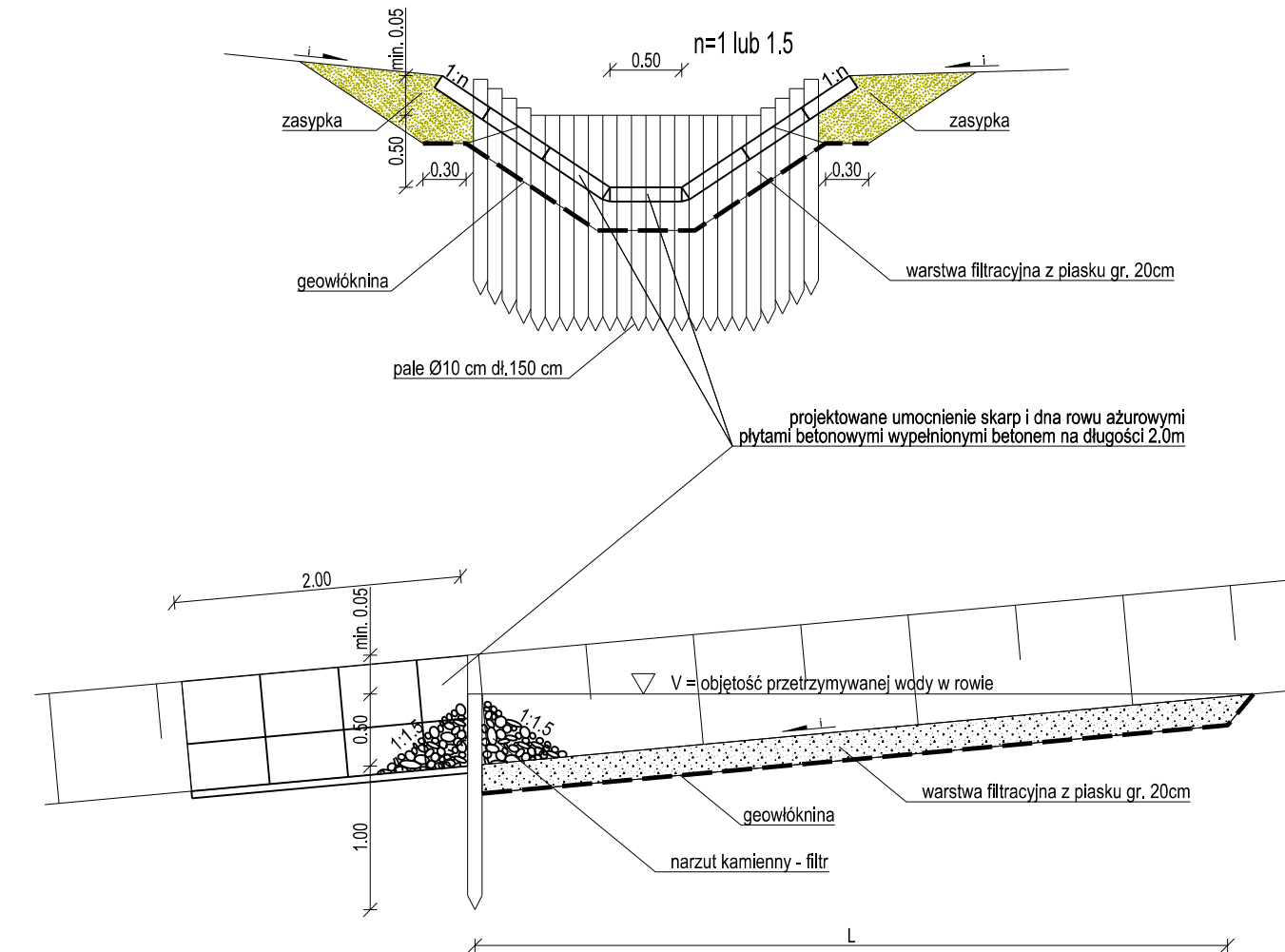

Uwagi:
Szerokość szczelin między palikami ok. 1cm

WYLOT ROWÓW DROGOWYCH DO ROWU MELIORACYJNEGO

skala 1:50

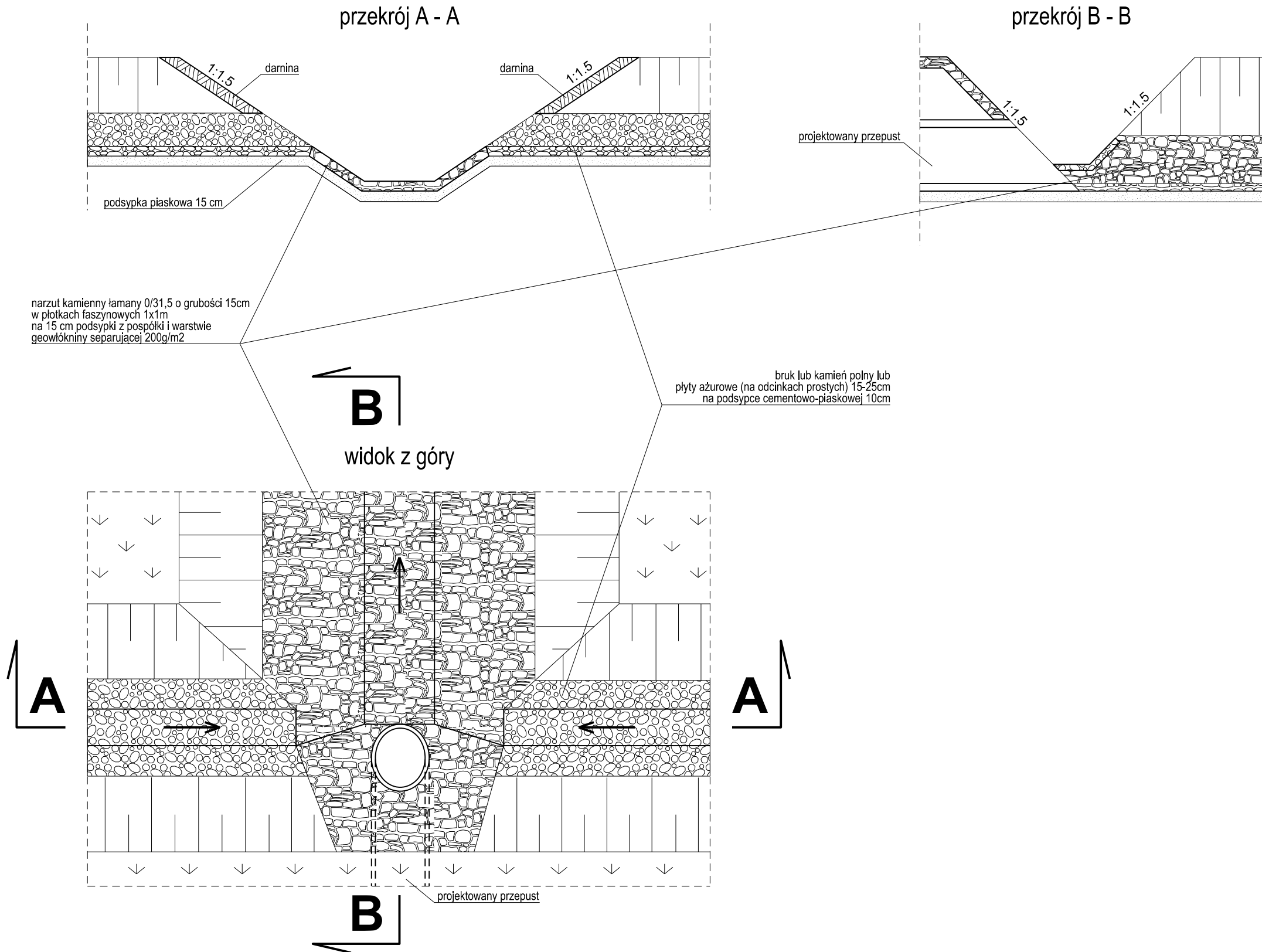

ODPROWADZENIE WODY ZE ŚCIEKU PRZYKRAWĘDZIOWEGO KORYTKOWEGO DO WPUSTU ULICZNEGO KLASA OBCIĄŻENIA D400

skala 1:20

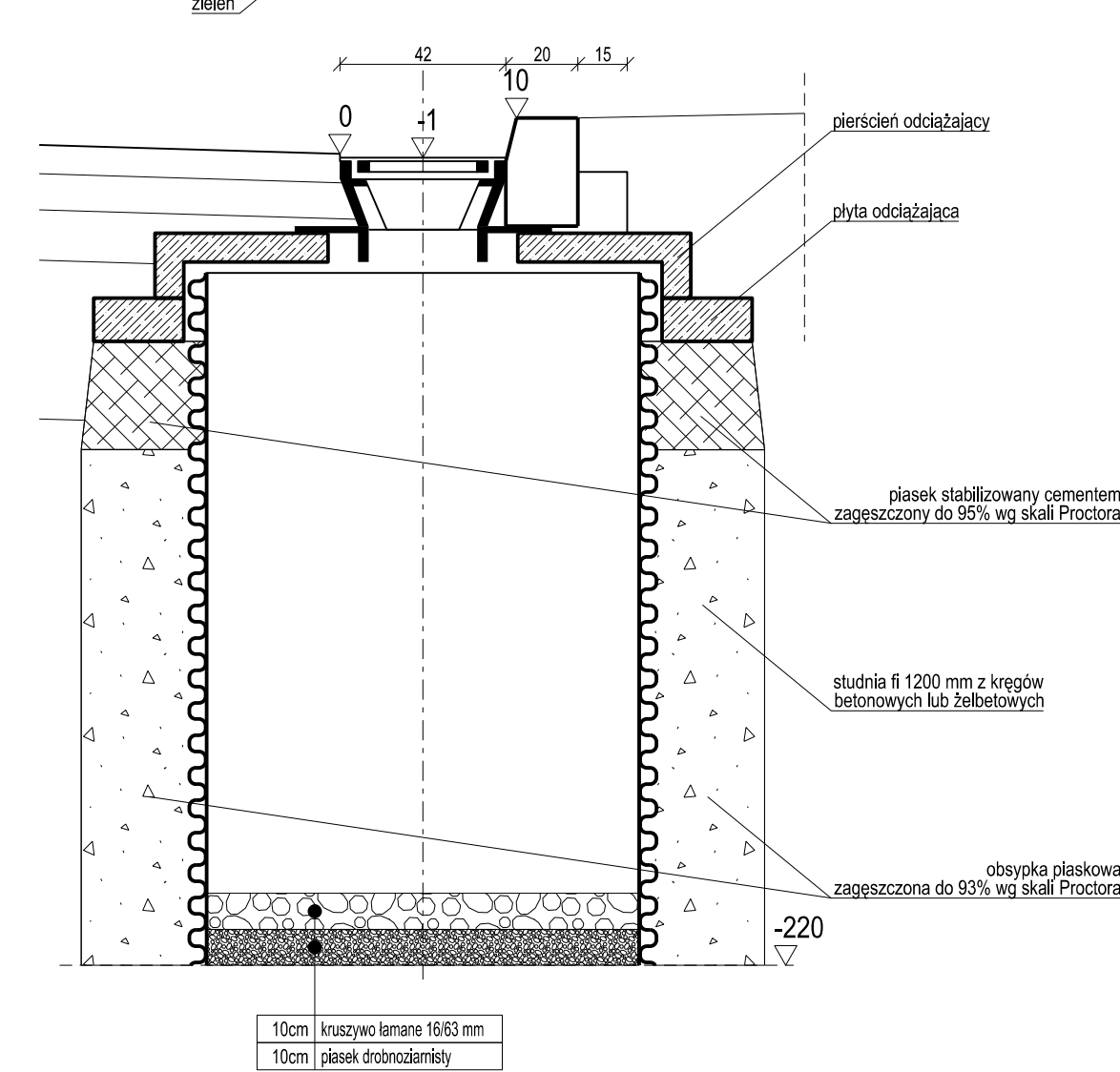
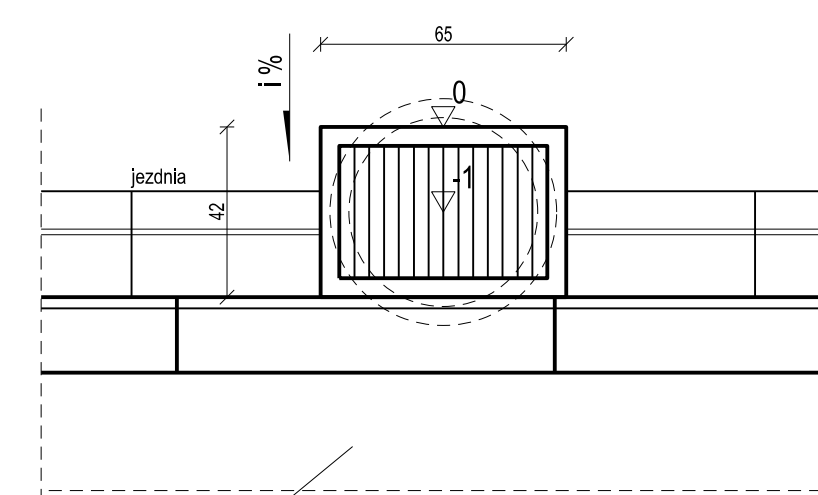

ODPROWADZENIE WODY ZE ŚCIEKU PRZYKRAWĘDZIOWEGO KORYTKOWEGO DO WPUSTU ULICZNEGO KLASA OBCIĄŻENIA D400

skala 1:20

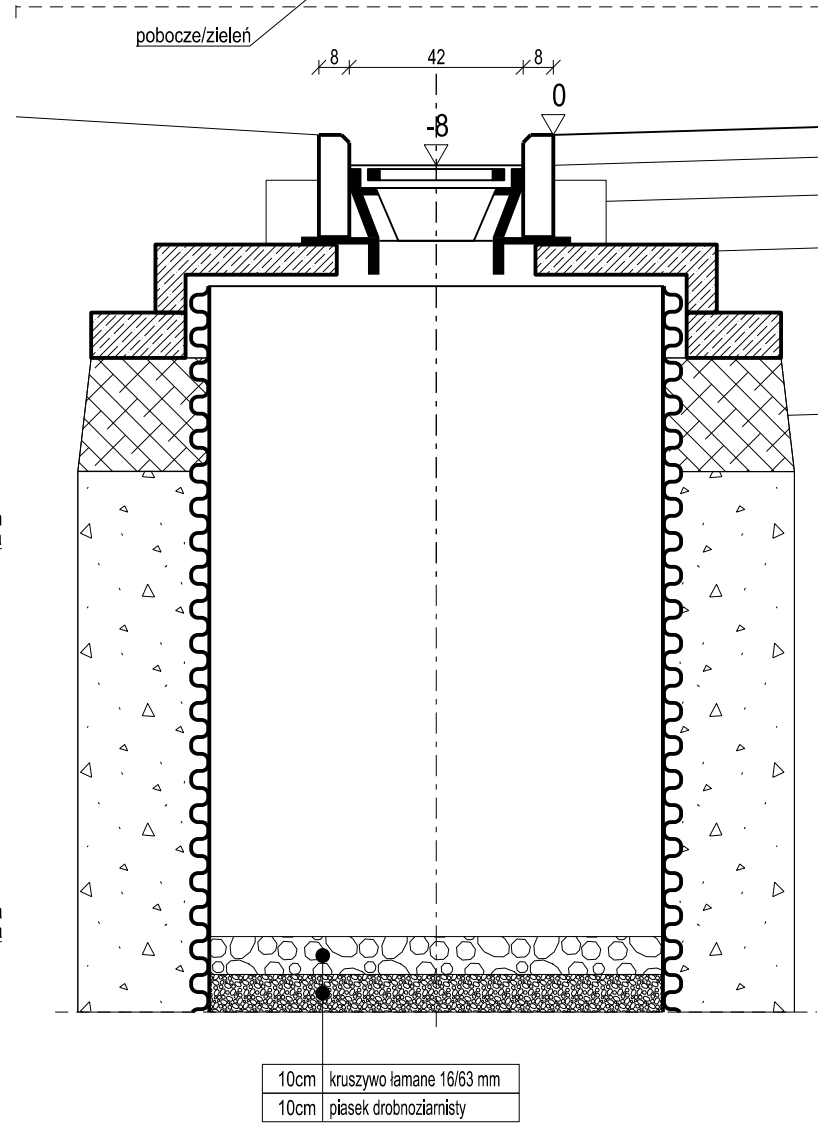
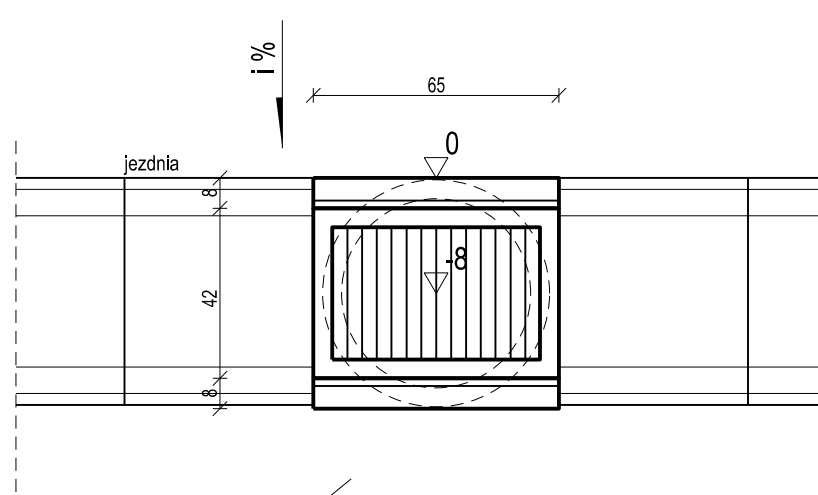

PROJEKT	Budowa drogi powiatowej nr 3336W Wieniawa Przytyk Jedlińsk		
ADRES	Droga powiatowa nr 3336W		
FAZA	Projekt wykonawczy		
INWESTOR	Zarząd Powiatu w Radomiu ul. Tadeusza Mazowieckiego 7 26-600 Radom		
WYKONAWCA DOKUMENTACJI	RoadWay Pracownia Projektowa "RoadWay"		
TYTUŁ RYSUNKU	Przekroje normalne, szczegóły, schematy		
PROJEKTANT	mgr inż. Grzegorz KOWALIK specjalność drogowa - LUB/0207/POOD/08	Podpis	<i>[Signature]</i>
SPRAWDZAJĄCY	mgr inż. Michał CHUDYK specjalność drogowa - WKP/0117/PWOD/11	Podpis	<i>[Signature]</i>
Skala	1:20, 1:50	Revizja	0
		Data	06.2018
		Numer rysunku	4.4